

**AKKOORD HANDBOEK MOTO NIET-PERIODIEKE TECHNISCHE CONTROLE VERSIE 3.0-2024**

## Wijzigingen in versie 3.0-2024 ten opzichte van versie 2.0-2023

- **Aanpassing kentekenplaat kantelpunt.**

Hoek van de platen aangepast van 10° naar 30° en -5° naar -10°.

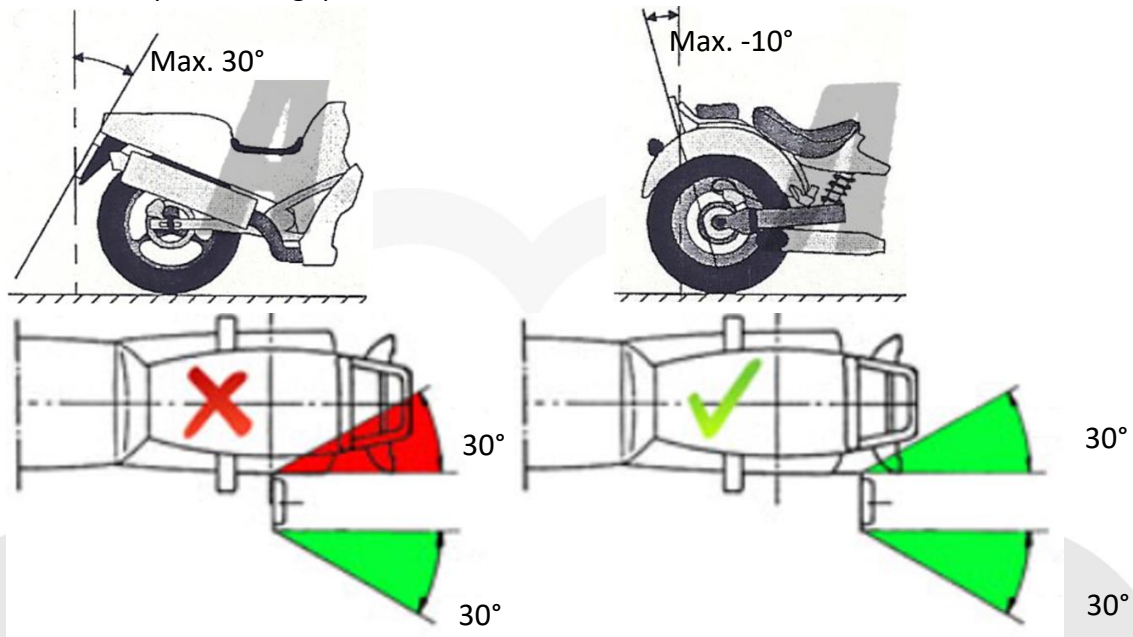

- **Volgende opmerking werd toegevoegd aan titel 0.2 chassisnummer.**

**Opmerking:** Alle chassisnummers (VIN) die zijn ingeslagen op een plaatje dat aan het chassis is gelast, moeten worden geaccepteerd.

- **Volgende criteria werd toegevoegd aan titel 1.14 remschijven.**

Slijtageverklikker (indien aanwezig) is bereikt (de dikte van de schijf is minder dan de waarde op de remschijf gegeven door de fabrikant).

- **Volgende opmerking werd verwijderd uit titel 3.1 gezichtsveld**

Opmerking:

Indien er geen ruitenwissers aanwezig zijn, mogen er enkel nuttige obstakels op het doorzichtig paneel/scherm geplaatst worden, al de anderen worden beoordeeld met sanctie code 2.

- **Volgende opmerking werd toegevoegd aan titel 4.1.1 koplampen**

**Opmerking:** Motorfietsen die 2 koplampen hebben met een configuratie waarbij het dimlicht en grootlicht asymmetrisch zijn en afzonderlijk worden geschakeld. Brandt in de dimlichtmodus slechts 1 van de 2 koplampen en in de grootlichtmodus brandt de andere koplamp.

- **Volgende sanctie code werd toegevoegd aan titel 6.1.7.BM1 overbrenging**

**GROOT:**

- Bescherming ontbreekt rond het motor tandwiel (zoals in blauw omkaderd voorbeeld).



**6.1.7.BM1/1/2 CHASSIS OF FRAME EN BEVESTIGINGEN: OVERBRENGING: Bescherming van de riem of ketting - gewijzigde bevestiging**

- **Volgende opmerking werd toegevoegd aan point 8.1.1 geluiddemping meetprocedure**

De meting mag tot maximaal drie keer herhaald worden als de eerste of de tweede test negatief is, indien er aan iedere zijde van het voertuig uitlaatpijpen zijn, wordt er een sanctie gegeven op basis van het slechtste resultaat.

- **Volgende vereisten werden toegevoegd aan titel 8.1.1 geluiddemping**

#### **Toegelaten geluidsniveaus**

**Voor voertuigen met een cilinderinhoud  $\leq 125\text{cm}^3$  op vraag van een bevoegd agent:**

|   | <b>Voor<br/>01/01/1983</b> | <b>01/01/1983-<br/>30/04/2010</b> | <b>01/05/2010-<br/>31/12/2016</b> | <b>Vanaf<br/>01/01/2017</b> |
|---|----------------------------|-----------------------------------|-----------------------------------|-----------------------------|
| <b>&lt;50 cm<sup>3</sup> (max<br/>25km/u)</b> | <b>85 dB(A)</b>            | <b>70 dB(A)</b>                   | <b>66 dB(A)</b>                   | <b>66 dB(A)</b>             |
| <b>&lt;50 cm<sup>3</sup> (max<br/>45km/u)</b> | <b>90 dB(A)</b>            | <b>75 dB(A)</b>                   | <b>77 dB(A)</b>                   | <b>71 dB(A)</b>             |
| <b>50 cm<sup>3</sup> - 125cm<sup>3</sup></b>  | <b>97 dB(A)</b>            | <b>80 dB(A)</b>                   | <b>77 dB(A)</b>                   | <b>77 dB(A)</b>             |
| <b>Tolerantie:</b>                            | <b>+3 dB(A)</b>            | <b>+5 dB(A)</b>                   | <b>+3 dB(A)</b>                   | <b>+3 dB(A)</b>             |

**Voor voertuigen met een cilinderinhoud  $>125\text{cm}^3$ :**

- 99 dB (A) +3dB(A) tolerantie voor voertuigen ingeschreven voor 01/01/1983.
  - 85 dB (A) voor voertuigen ingeschreven vanaf 01/01/1983 t.e.m. 30/04/2010.
  - 80 dB (A) voor voertuigen ingeschreven na 01/05/2010.
  - Of de waarde op het identificatieplaatje + tolerantie 3dB(A)
- **Volgende criteria werd toegevoegd aan titel 8.2.1.1 uitlaat-emissie-regelsysteem elektrische ontsteking**

Het verklikkerlicht MIL blijft branden nadat het systeem gecontroleerd is.

- **Volgende criteria werd toegevoegd aan titel 8.2.2.1 uitlaat-emissie-regelsysteem compressieontstekingsmotoren**

Het verklikkerlicht MIL blijft branden nadat het systeem gecontroleerd is.



- **Titel 8.1.1. werd bullet point 5 aangepast door:**  
De microfoon wordt rechts van het voertuig geplaatst, hij moet gekeerd zijn naar het voertuig en moet zich in een punt rechtsvoor het motorblok bevinden op een afstand van 150 cm van het zijvlak van het voertuig en op een hoogte van 75cm.
- **Hoofdstuk “Opbouw van gebreken” werd verduidelijkt.**
- **In punt 1.1.6 bestaat een typefout in de Nederlandse versie in alle gebreken:**  
“ELEKQTRONISCHE PARKEERREM” moet aangepast worden naar “ELEKTRONISCHE PARKEERREM”

## Toepassingsdatum

Het handboek moto niet-periodieke technische controle versie 3.0-2024 treedt in werking op 01/01/2024.

## Bestemming

Dit akkoord is bestemd voor de erkende instellingen ACT keuring voor voertuigen van de categorie L in het Brussels Hoofdstedelijk Gewest.

Voor de Minister:  
De Directeur-generaal

Ir. Christophe Vanoerbeek

